

TASE ... / 6

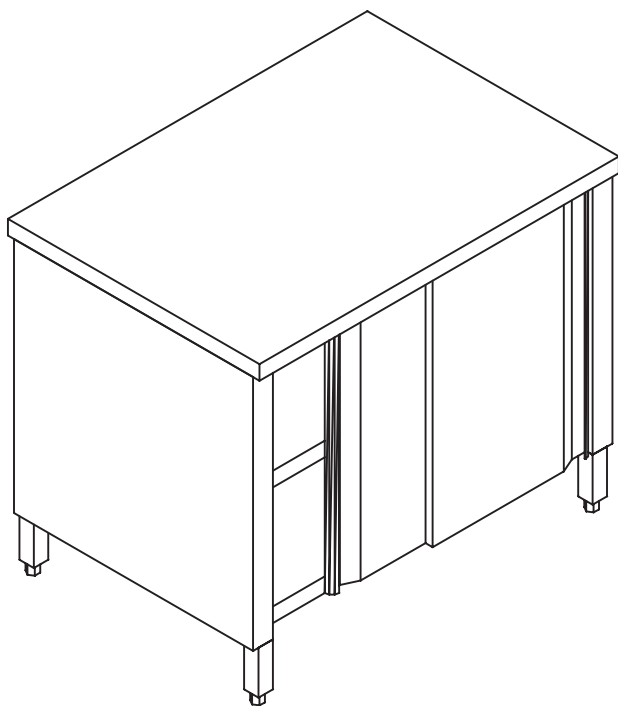

- tavolo in acciaio inox AISI 304 18/10 scotch brite anticorrosione e antitaglio
- struttura lavabile completamente saldata
- gambe in tubolare inox AISI 304 sezione mm. 40x40 scotch brite con piedini regolabili
- fornito monoblocco
- conforme alla DIRETTIVA EUROPEA HACCP, acciaio certificato e in conformità con le vigenti normative
- resistente alla corrosione, facile da pulire e ottimo coefficiente igienico, resistente ai prodotti altamente acidi; non temperabile, leggermente magnetico

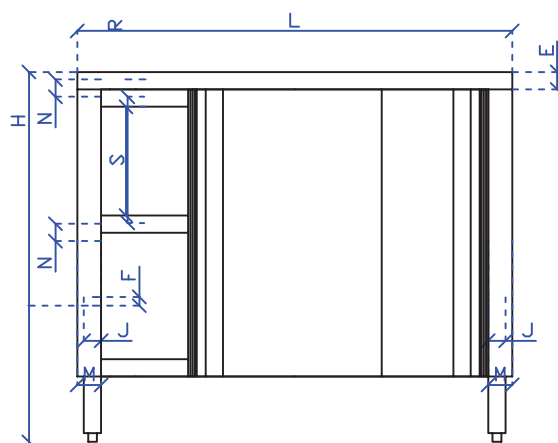
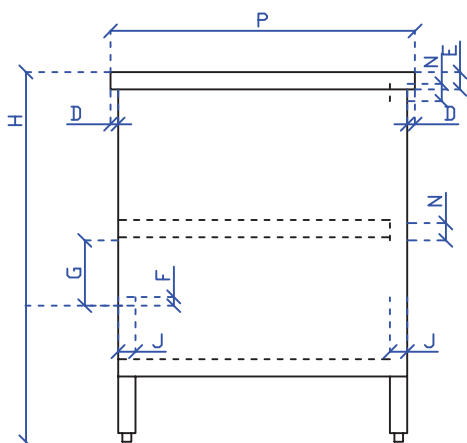

TASE ... / 6

TAVOLI ARMADIATO CON ANTE SCORREVOLI, RIPIANO INTERMEDIO E RIPIANO DI FONDO - TOP SENZA ALZATINA POSTERIORE

MOD.	L	P	H	D	E	F	G	J	M	N	R	S			
TASE 10/6	1000	600	850 900	17,5	40	20	150	40	55	40	250	290			
TASE 11/6	1100	600	850 900	17,5	40	20	150	40	55	40	250	290			
TASE 12/6	1200	600	850 900	17,5	40	20	150	40	55	40	250	290			
TASE 13/6	1300	600	850 900	17,5	40	20	150	40	55	40	250	290			
TASE 14/6	1400	600	850 900	17,5	40	20	150	40	55	40	250	290			
TASE 15/6	1500	600	850 900	17,5	40	20	150	40	55	40	250	290			
TASE 16/6	1600	600	850 900	17,5	40	20	150	40	55	40	250	290			
TASE 17/6	1700	600	850 900	17,5	40	20	150	40	55	40	250	290			
TASE 18/6	1800	600	850 900	17,5	40	20	150	40	55	40	250	290			
TASE 19/6	1900	600	850 900	17,5	40	20	150	40	55	40	250	290			
TASE 20/6	2000	600	850 900	17,5	40	20	150	40	55	40	250	290			
TASE 21/6	2100	600	850 900	17,5	40	20	150	40	55	40	250	290			
TASE 23/6	2300	600	850 900	17,5	40	20	150	40	55	40	250	290			
TASE 24/6	2400	600	850 900	17,5	40	20	150	40	55	40	250	290			
TASE 25/6	2500	600	850 900	17,5	40	20	150	40	55	40	250	290			
TASE 26/6	2600	600	850 900	17,5	40	20	150	40	55	40	250	290			
TASE 27/6	2700	600	850 900	17,5	40	20	150	40	55	40	250	290			
TASE 28/6	2800	600	850 900	17,5	40	20	150	40	55	40	250	290			
TASE 29/6	2900	600	850 900	17,5	40	20	150	40	55	40	250	290			
TASE 30/6	3000	600	850 900	17,5	40	20	150	40	55	40	250	290			